

# СИСТЕМА РАЗДВИЖНЫХ ДВЕРЕЙ: ИНСТРУКЦИЯ ПО УСТАНОВКЕ РАЗДВИЖНАЯ ДВЕРЬ СЕРИИ AIR-B S42 СИНХРОННОЕ ОТКРЫВАНИЕ

Версия 7 (обновлено: май 2010)

	легко	средне	сложно
Изготовление	<input checked="" type="checkbox"/>	<input type="checkbox"/>	<input type="checkbox"/>
Монтаж	<input type="checkbox"/>	<input checked="" type="checkbox"/>	<input type="checkbox"/>

Возможны технические изменения

**raumplus**

# СОДЕРЖАНИЕ

Общая информация и инструменты стр. 03

Фурнитура стр. 04

Инструкция по установке стр. 05 – 09

Чертежи стр. 10 – 12

## **ИНФОРМАЦИЯ О ВЕРСИИ**



полностью переработаны: коннектор синхронного механизма,  
стопор верхнего ролика под амортизатор AIR,  
верхний ролик AIR, профиль горизонтальный верхний AIR, профиль горизонтальный  
нижний AIR

# ОБЩАЯ ИНФОРМАЦИЯ И ИНСТРУМЕНТЫ

## ОБЩАЯ ИНФОРМАЦИЯ:

### Подготовка

- Пожалуйста, проверьте комплектность поставленных деталей и их артикулы в соответствии с накладной и инструкцией.
- Пожалуйста, проверьте поставленные детали на предмет возможных повреждений.
- Если детали имеют повреждения или отсутствуют, пожалуйста, обратитесь к своему поставщику.

### Установка и сборка.

- Для сборки поставленного продукта **raumplus**, пожалуйста, следуйте шаг за шагом приведённой инструкции по сборке.
- Для установки поставленного продукта **raumplus**, пожалуйста, следуйте шаг за шагом приведённой инструкции по установке.

### Информация:

- Предполагается, что Вы точно отпределили все размеры резки в соответствии с инструкцией для данного продукта **raumplus**.
- **максимально допустимый вес двери: 60 кг.**

## ИНСТРУМЕНТЫ:

- пила по алюминию.
- шестигранные ключи 2,5/3/(4)/5мм.
- 2х открытый гаечный ключ (10мм).
- кусачки.
- дрель.
- сверло Ø6,5/(8,5)/10mm (бетон / дерево).
- малярный скотч.
- карандаш.
- уровень.
- комбинированные длинноносые плоскогубцы.

# КОМПЛЕКТУЮЩИЕ

## КОМПЛЕКТУЮЩИЕ:

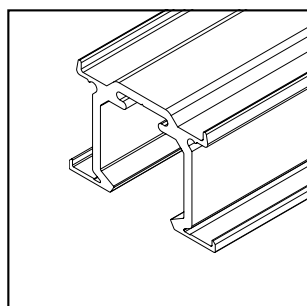

1

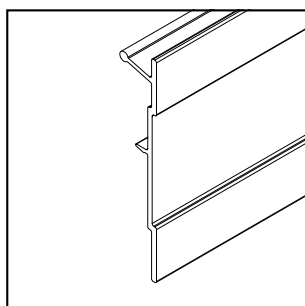

2

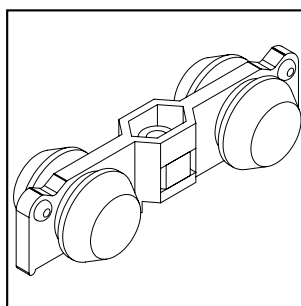

3

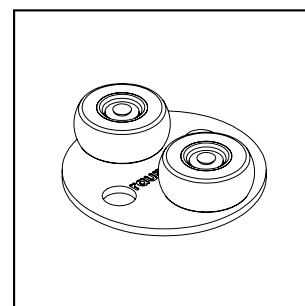

4

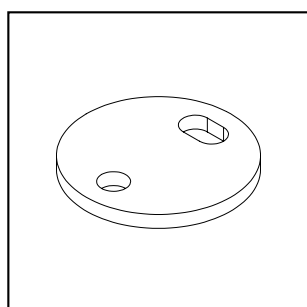

5

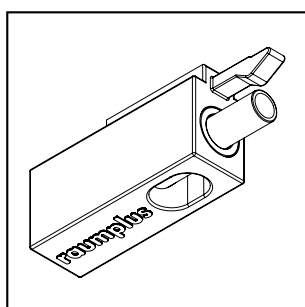

6

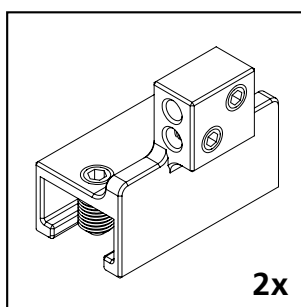

2x

7

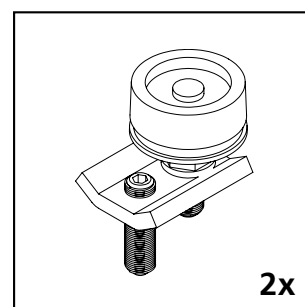

2x

8

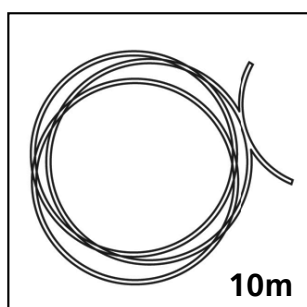

10m

9

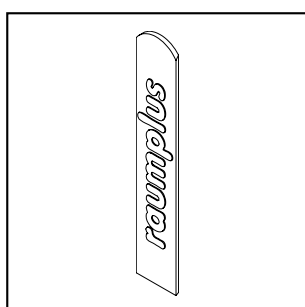

10

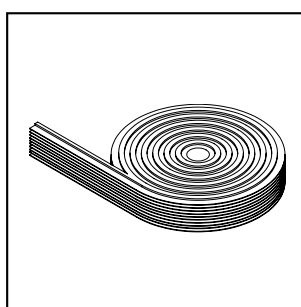

11

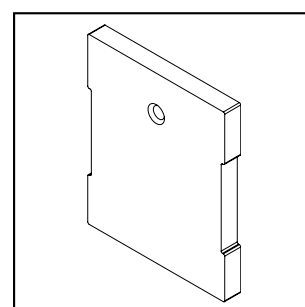

12

1 Направляющая верхняя AIR (арт.: 14.55.0xx)

2 Накладка на верхнюю направляющую AIR (арт.: 14.50.0xx)

3 Верхний ролик AIR (арт.: 10.06.200)

4 Нижний ролик AIR (арт.: 10.06.030)

5 Площадка под нижний ролик AIR (арт.: 10.05.025)

6 Стопор верхнего ролика AIR под амортизатор  
(арт.: 10.05.017) (без амортизатора).

**Комплект синхр. откр. дверей AIR (арт.:10.06.060)**

**состоит из:** 7 коннектор, 8 дефлектор, 9 тросик

10 заглушка (арт.: 10.07.05x)

11 щётка 9,5x4, серая (арт.: 10.07.02x)

12 торцевая заглушка AIR симметричная.

(арт.: 10.05.291) опционально (без крепления.):

13 торцевая заглушка AIR для L-образного профиля

(арт.: 10.05.296, левая), (арт.: 10.05.297, правая)

14 крепление торцевой заглушки AIR

(арт.: 10.05.290)

15 винт для профиля-держателя стенового

(арт.: 10.07.081)

16 гайка для профиля-держателя стенового

(арт.: 10.07.082)

# ИНСТРУКЦИЯ ПО УСТАНОВКЕ

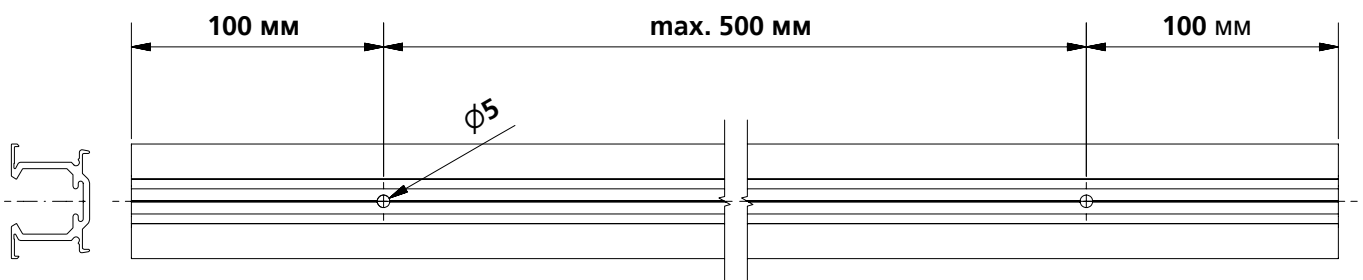

**длина верхней направляющей AIR:**  
**необходимая длина верхней направляющей AIR + 80мм для деталей**  
**механизма синхронного открывания дверей**

1 отпилить накладку на верхнюю направляющую AIR и верхнюю направляющую AIR в нужный размер, просверлить отверстия в верхней направляющей AIR согласно инструкции.

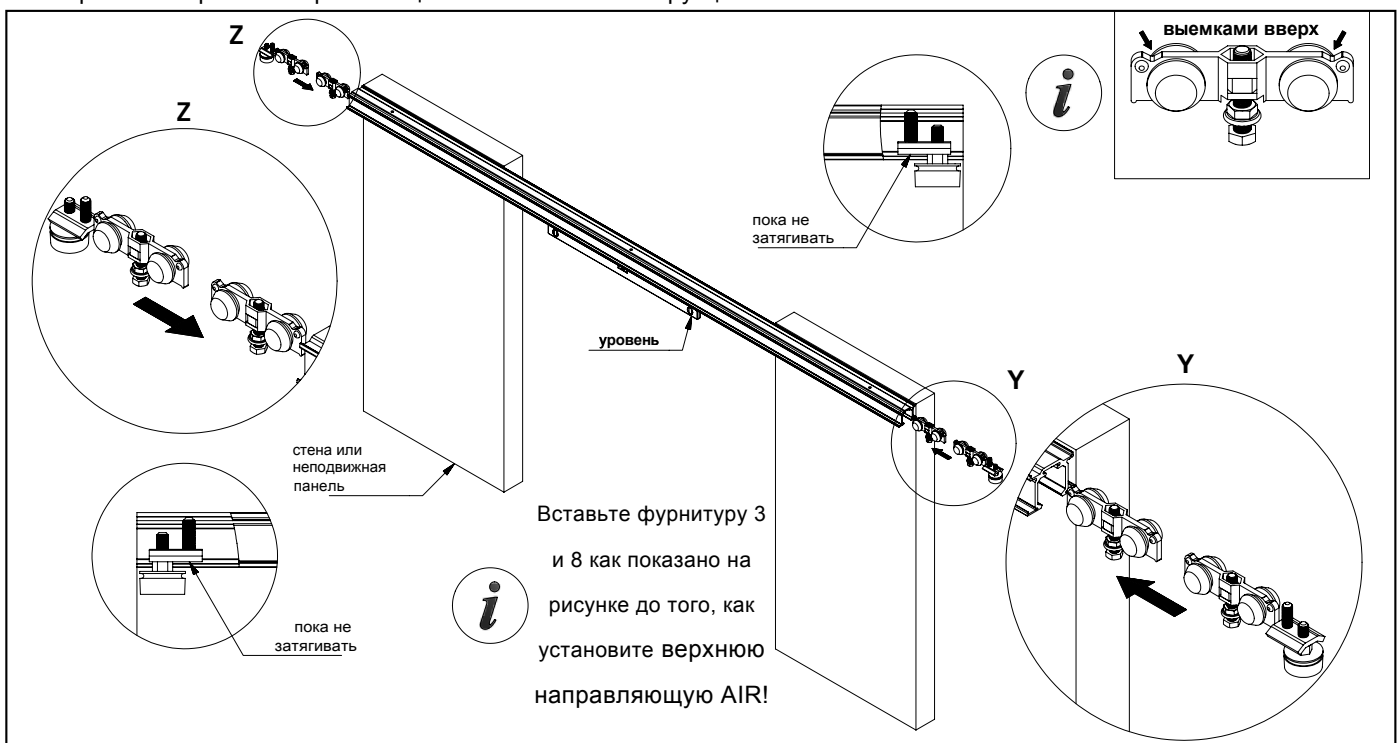

2 Просверлите отверстия в потолке/верхней части корпуса и установите верхнюю направляющую AIR горизонтально (контроль при помощи уровня).

# ИНСТРУКЦИЯ ПО УСТАНОВКЕ

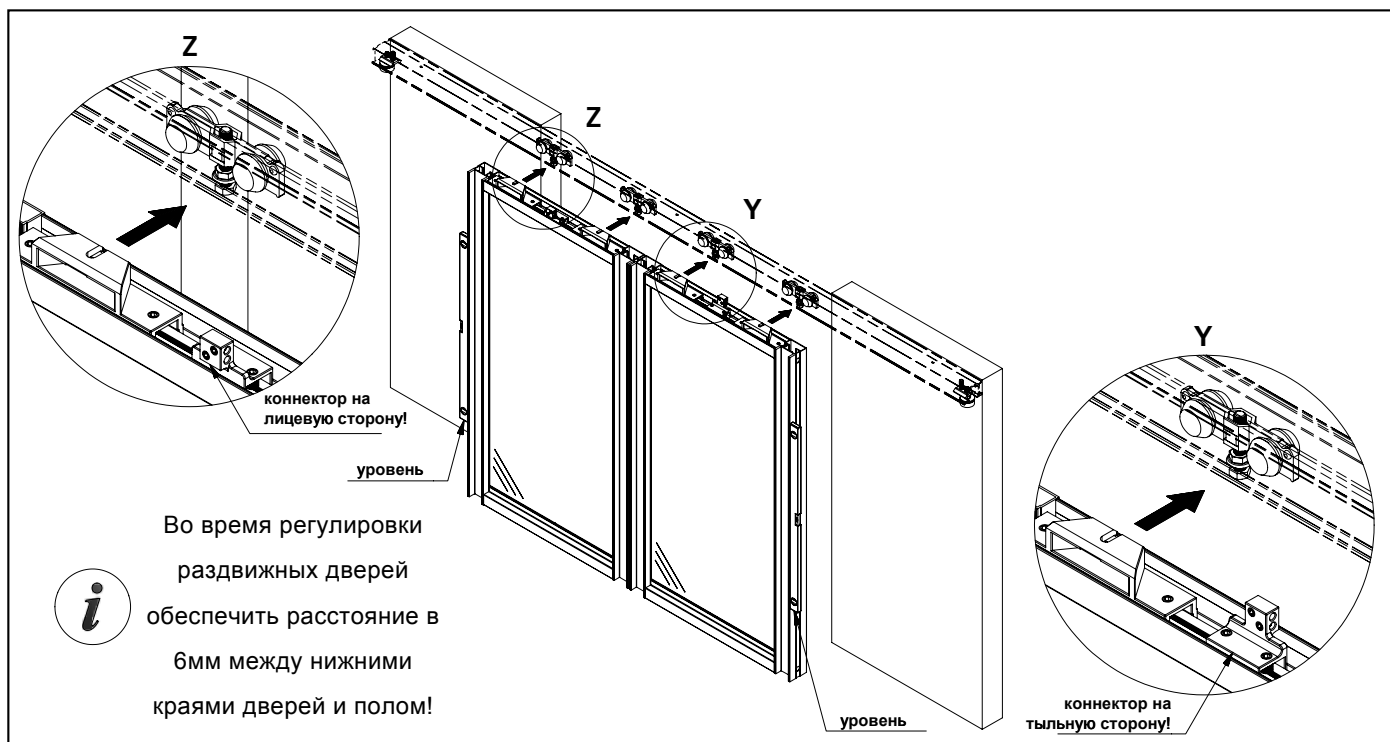

3 подвесить раздвижные двери и отрегулировать установочными винтами (контроль уровнем) - пока не затягивать.

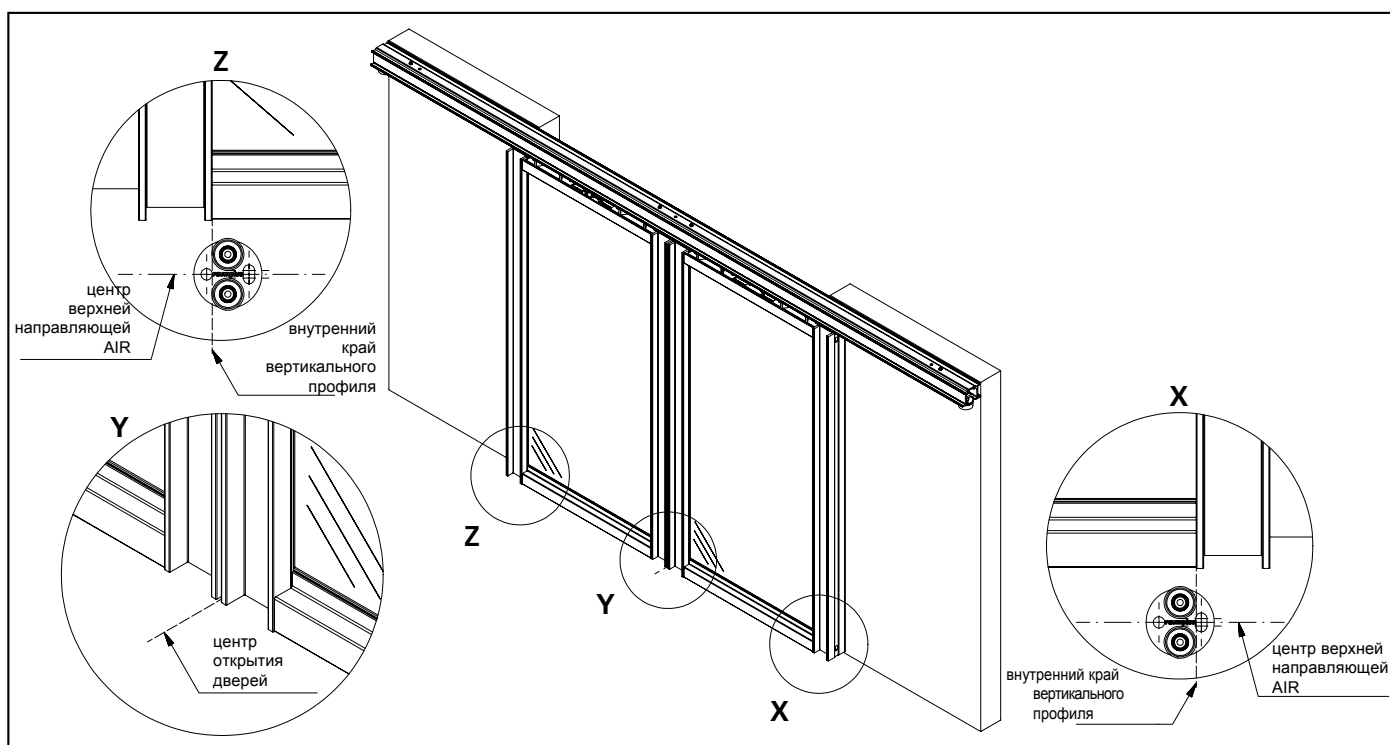

4 отметить положение площадок под нижний ролик AIR (малярный скотч/карандаш), снять раздвижные двери и установить площадки под нижний ролик AIR.

# ИНСТРУКЦИЯ ПО УСТАНОВКЕ

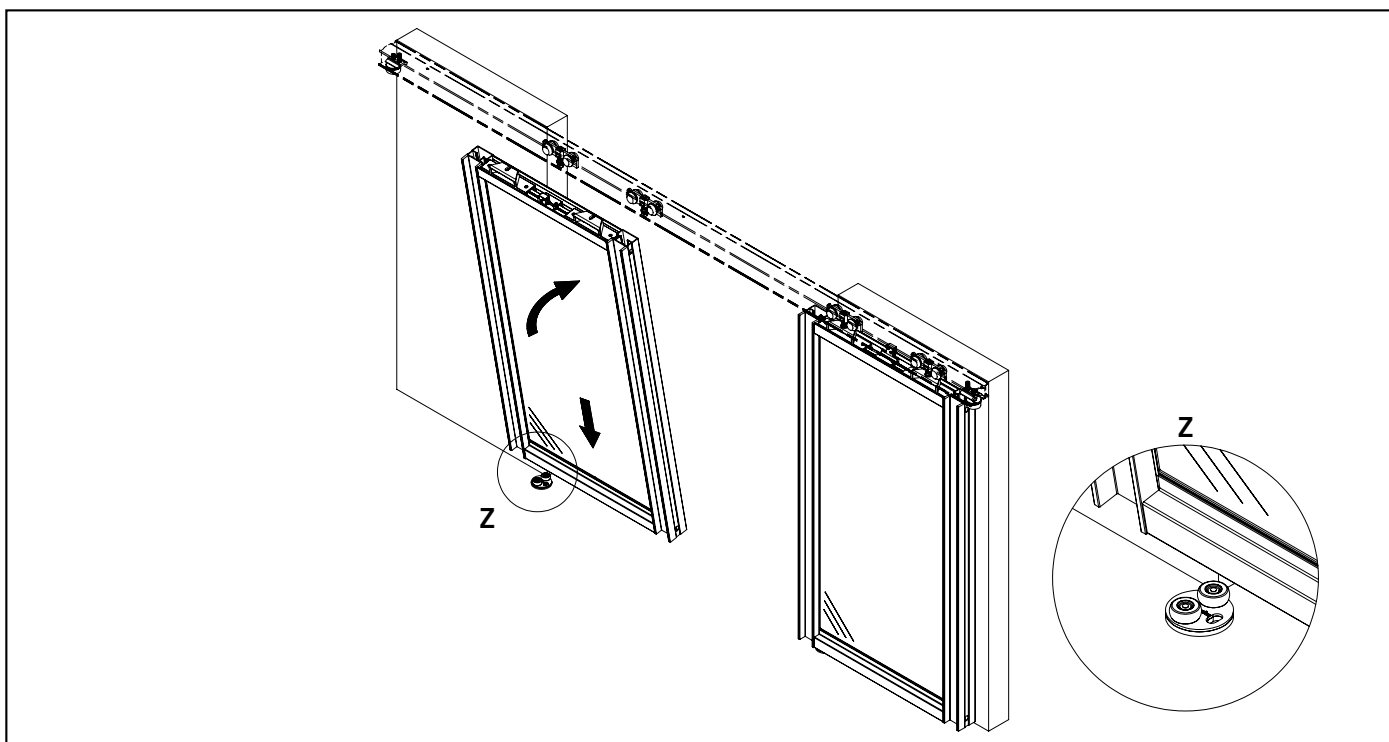

5\_ подвесить раздвижные двери, затянуть контргайки на подвесных элементах

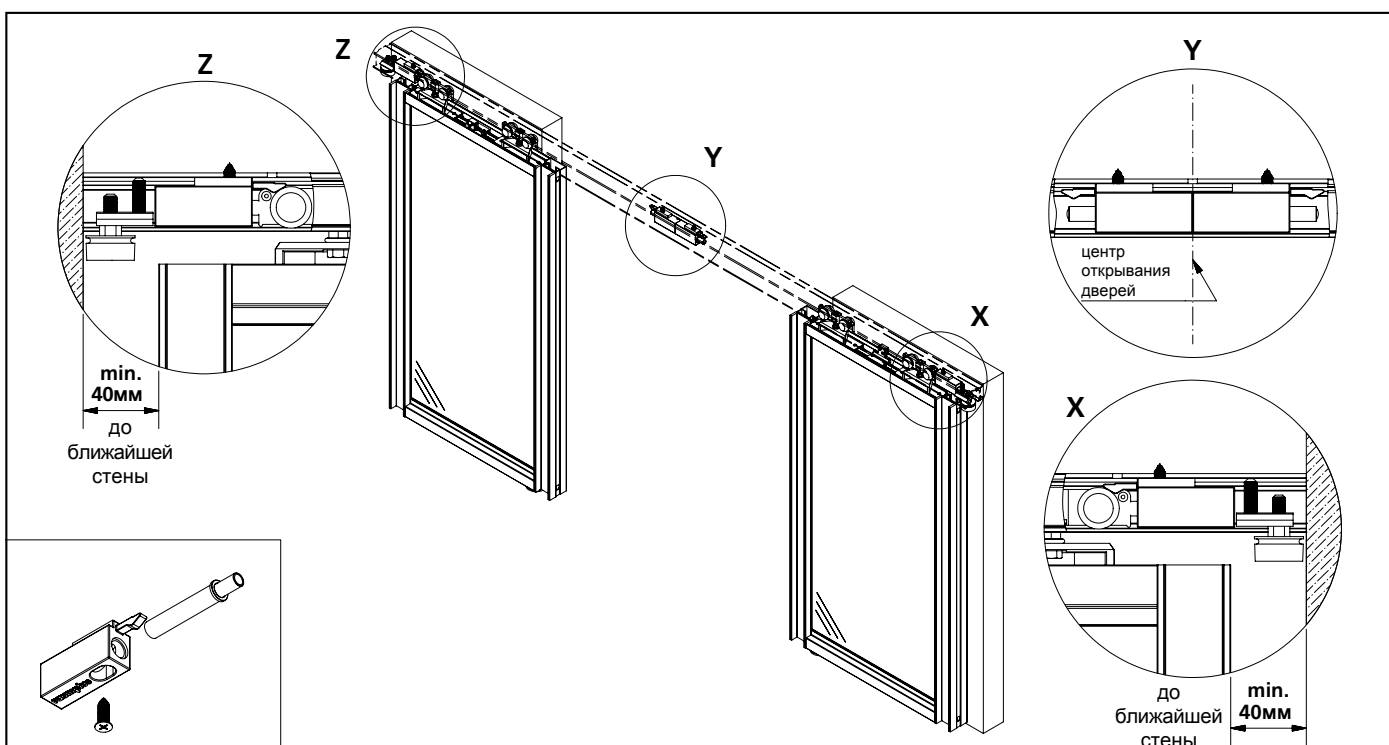

6\_ установить дефлекторы и стопоры верхних роликов AIR, затянуть их винты

# ИНСТРУКЦИЯ ПО УСТАНОВКЕ

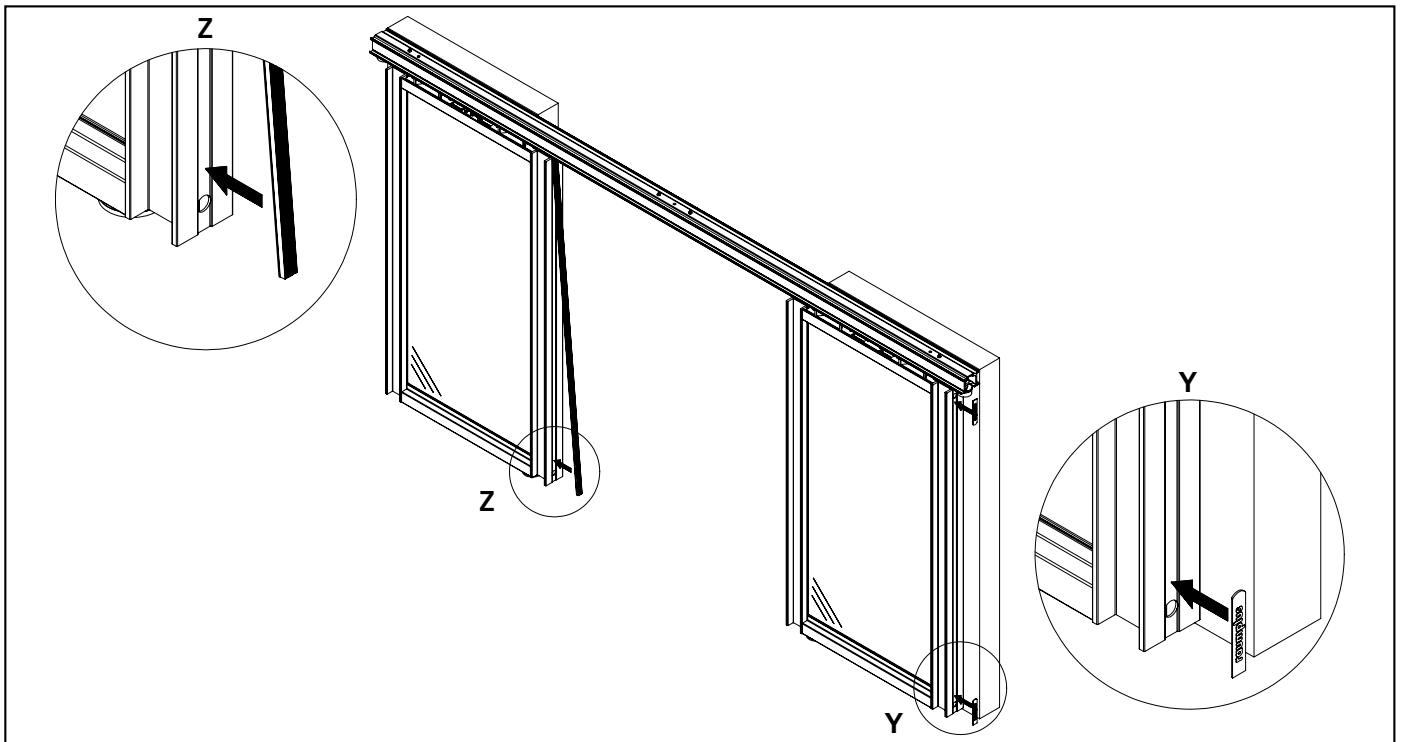

7 приклеить щётку и заглушки

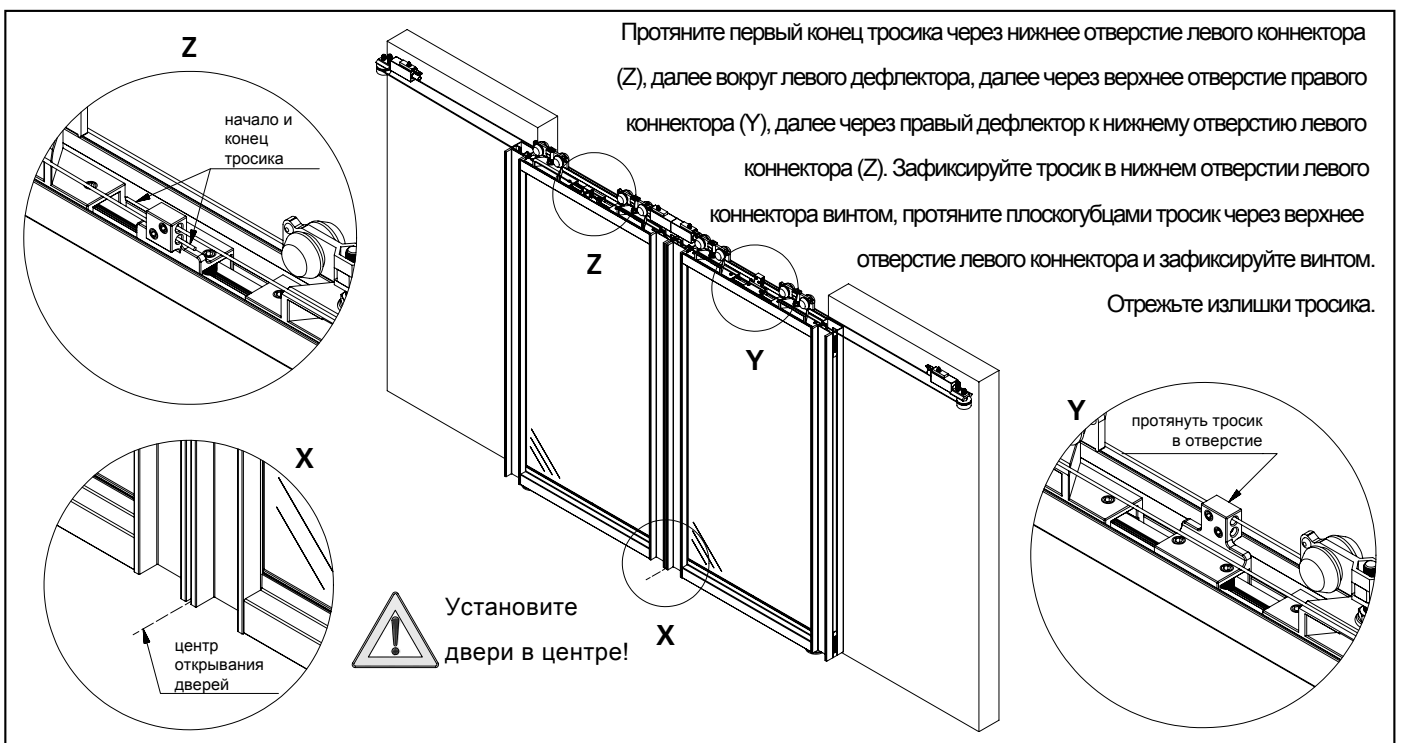

8 закрыть раздвижные двери и закрепить тросик (см. стр. 09) (рисунок без верхней направляющей AIR)



# ИНСТРУКЦИЯ ПО УСТАНОВКЕ

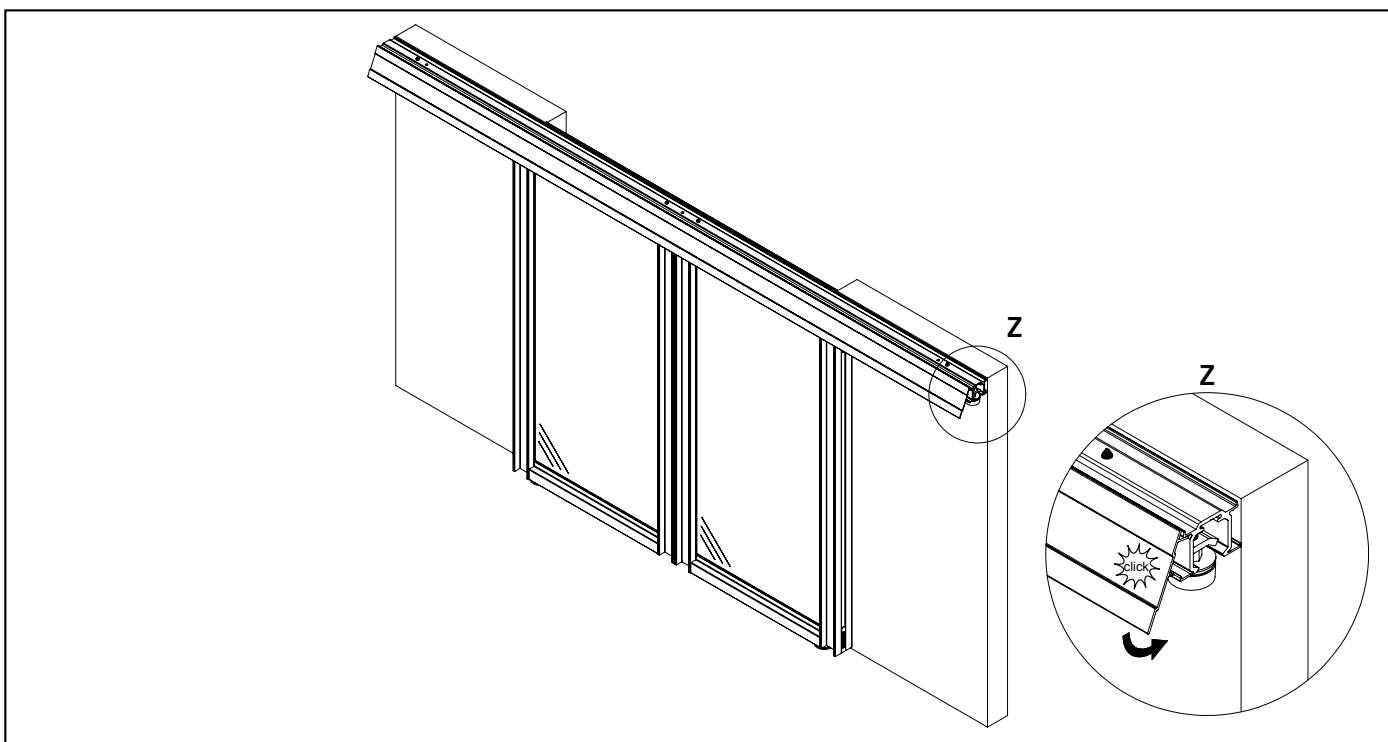

9 установить накладку на верхнюю направляющую AIR

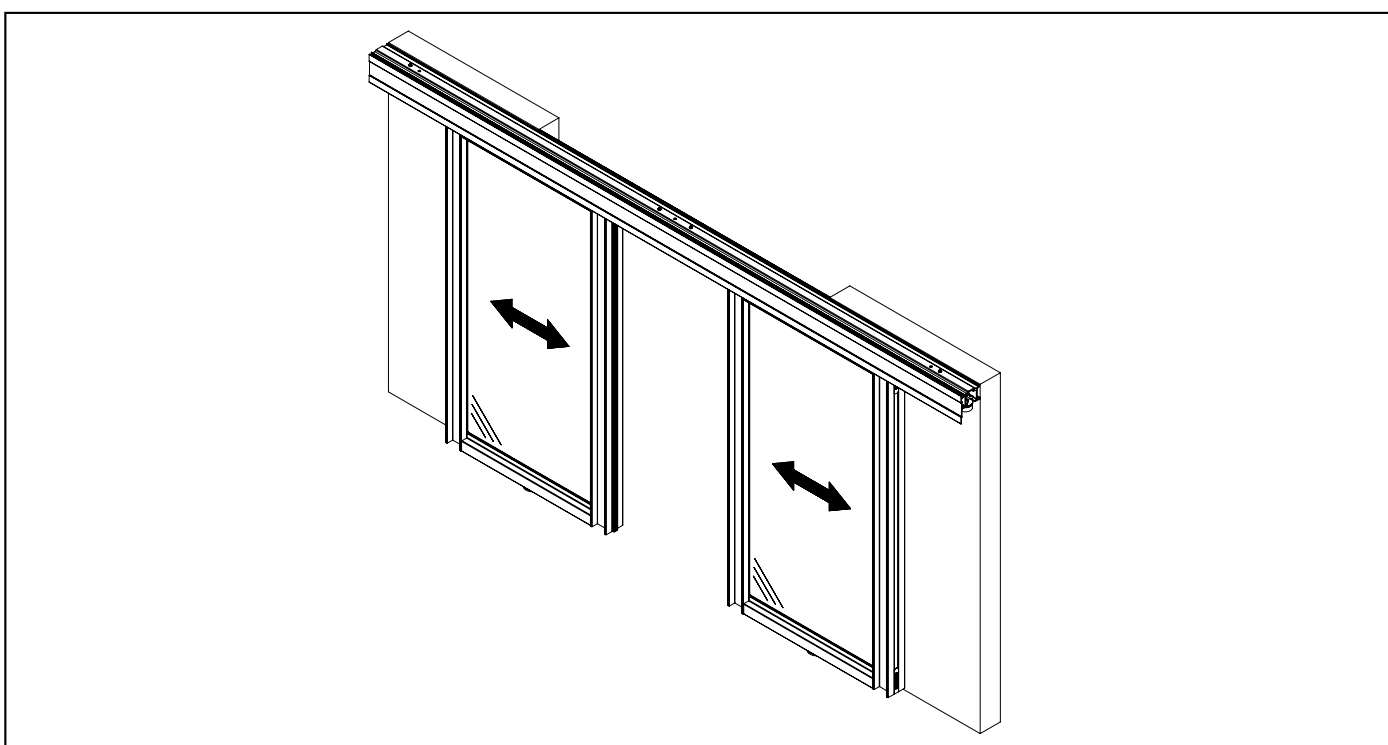

10 протестируйте работу дверей

# ЧЕРТЁЖ МЕХАНИЗМА СИНХРОННОГО ОТКРЫВАНИЯ ДВЕРЕЙ

Вид сверху без раздвижных дверей и верхней направляющей AIR

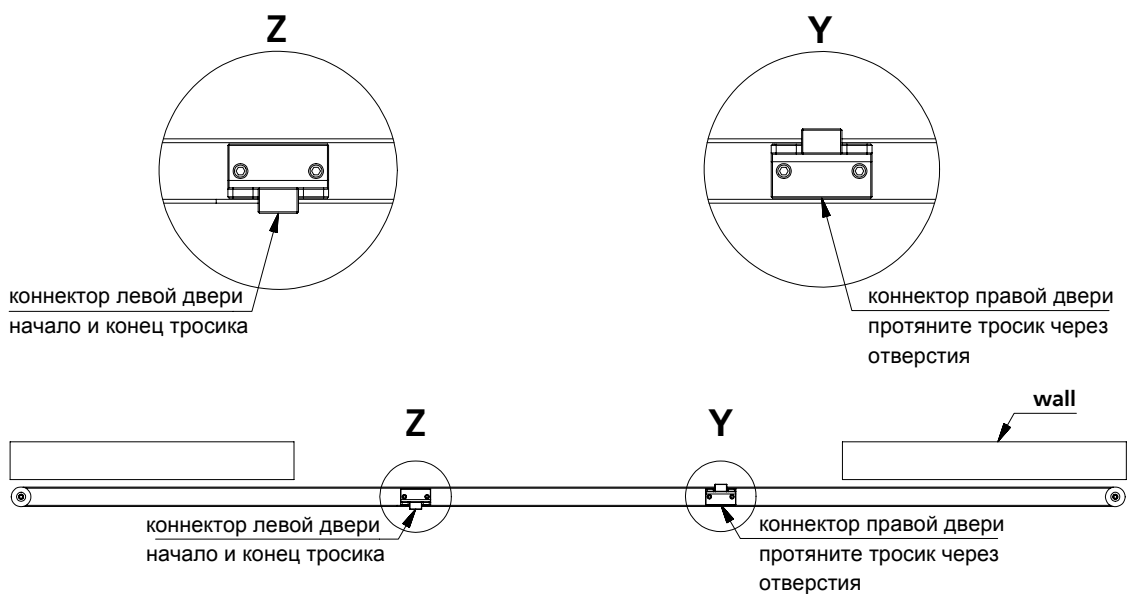

Фронтальный вид без верхней направляющей AIR

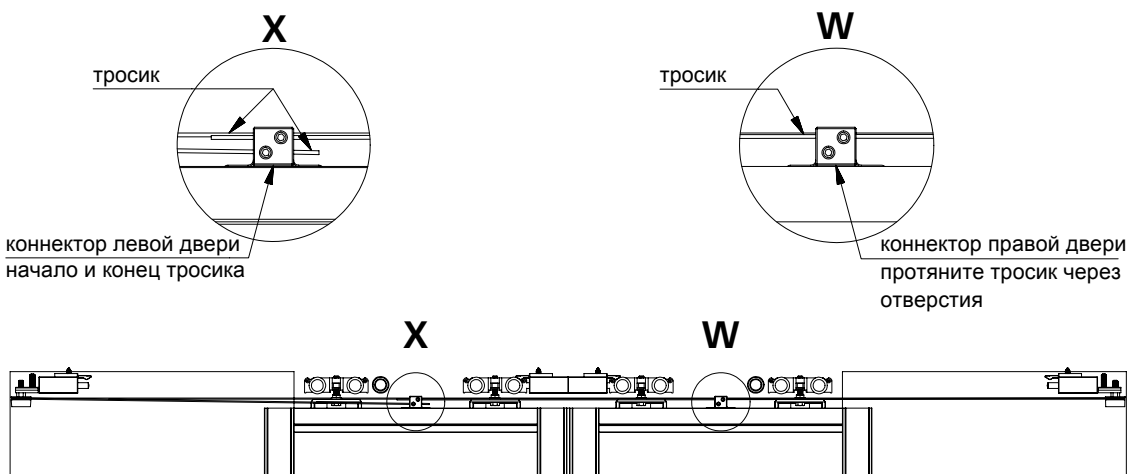

# ЧЕРТЁЖ

## КРЕПЛЕНИЕ ВЕРХНЕЙ НАПРАВЛЯЮЩЕЙ AIR К СТЕНЕ

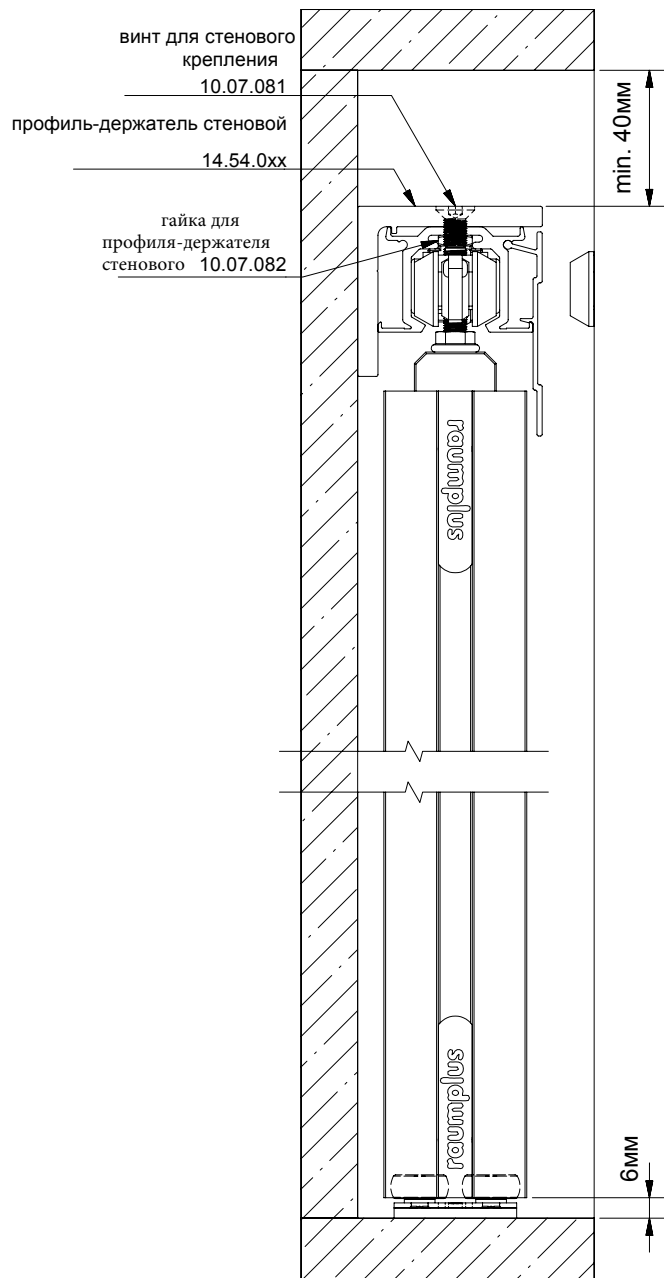

# ЧЕРТЁЖ

## НИЖНИЙ РОЛИК С КРЕПЛЕНИЕМ ДЛЯ СТЕНЫ AIR

