

# FALTTÜRSYSTEM S1200

## FOLDING DOOR SYSTEM S1200



1

Das Falttürsystem S1200 gleicht in der Optik der Türfront des Gleittürsystems S1200 und besteht aus zwei zusammenhängenden Türelementen. Einen leichten Lauf erhält die Falttür durch die beiden Verbindungsbeschläge (oben und unten). Besonderheit: die dezente Führung und der große Öffnungswinkel – der Stauraum hinter der Falttür kann somit nahezu uneingeschränkt genutzt werden.

*The S1200 folding door system has a similar appearance to the door front of the sliding door system S1200 and comprises two connected door elements. The two folding door hinges (top and bottom) ensure the folding door runs smoothly. Special feature: the unobtrusive guide and the large opening angle – this allowing more or less unrestricted use of the storage space behind the folding door.*

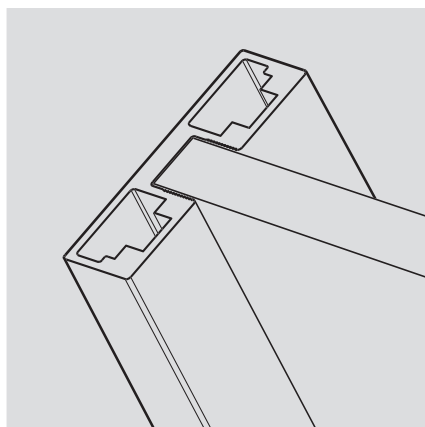

2

- 1\_ Falttürsystem S1200
- 2\_ Profil S1200
- 3\_ Falttürscharnier



3

- 1\_ Folding Door System S1200
- 2\_ Profile S1200
- 3\_ Folding door hinge

## TECHNISCHE DETAILS TECHNICAL DETAILS

### Pro Falttür enthalten:

- 1\_ Führungsschiene
- 2\_ Positionshalter
- 3\_ Griff Quader
- 4\_ Profil-Oberfläche Silber eloxiert (Standard)
- 5\_ Maßgefertigte Falttür inkl. aller Beschläge
- 6\_ Magnetschiene

### Standardmaß (B x H):

**bis 1500 x bis 2750 mm**

Maximalmaß (B x H): 1500 x 2700 mm  
(2 x 750)

Mindestmaß (B x H): 700 x 700 mm  
(2 x 350)

Max. Türgewicht: 60 kg

Dicke Falttür im gefalteten, geöffneten

Zustand: ca. 200 mm

### Each folding door is supplied with the following:

- 1\_ Guiding rail
- 2\_ Position retainer
- 3\_ Handle S1200
- 4\_ Profile surface, Silver, anodized (standard)
- 5\_ Custom-built folding door, including all fittings
- 6\_ Magnet track

### Standard size (W x H):

**up to 1500 x up to 2700 mm**

Maximum size (W x H): 1500 x 2700 mm  
(2 x 750)

Minimum size (W x H): 700 x 700 mm  
(2 x 350)

Max. door weight: 60 kg

Thickness of folding door when folded open: approx. 200 mm

