

Gleittür Facet Bauanleitung

Sliding door Facet Assembly instruction

Version 1.0 (2023-05-03)

4.0.3.1.abc



Technische Änderungen vorbehalten *subject to technical changes.*

Version

Produktstart 1.0 *product launch*

[97,01.877]

Inhalt und Werkzeug

Content and tools

Inhalt

Inhalt und Werkzeug	02
Produktinformation	03
Zubehör Tür	04
Zubehör System	05
Zubehör System GTB	06
Explosionsdarstellung	07
Abzugsmaße	08
Profilbearbeitung	09
Zusammenbau	10

Content

<i>content and tools</i>
<i>product information</i>
<i>accessories door</i>
<i>accessories system</i>
<i>accessories system SDB</i>
<i>Exploded view</i>
<i>cutting dimensions</i>
<i>profile processing</i>
<i>assembling</i>

Symbole

Gefährdung oder Gefahr!
Hinweis und Informationen
Richtungsangaben / Bewegung
Reihenfolge beachten



Symbols

<i>risk or danger!</i>
<i>advice and information</i>
<i>directional data / movement</i>
<i>follow the order</i>

Werkzeug

(ohne Anspruch auf Vollständigkeit)

Metall-Gehrungssäge
CNC Bearbeitungszentrum
Stanze / Bohrschablone
Seitenschneider
Cutter oder Klingenschneider
Akkuschrauber
Schraubendrehersatz
Inbusschlüsselsatz

Tools

(without claim of completeness)

<i>metal cut mitre saw</i>
<i>CNC working Center</i>
<i>punching device / drilling template</i>
<i>wire cutting pliers</i>
<i>cutter or blade</i>
<i>cordless screwdriver</i>
<i>screwdriver set</i>
<i>allen key set</i>

System Information

max. Elementgewicht:	180 kg	<i>max. weight of element:</i>
min./max. Elementhöhe:	700 mm / 3500 mm	<i>min. / max. door height:</i>
min./max. Elementbreite:	500 mm / 1800 mm	<i>min. / max. door width:</i>

Produktinformation

Diese Anleitung ist Teil des gelieferten Produktes und beschreibt den sicheren und sachgemäßen Einsatz.

Vorbereitung

- Lesen Sie die Anleitung vor der Montage sorgfältig und genau durch. Benutzen Sie das Produkt nur gemäß den Anweisungen.
- Die Montage sollte nur durch qualifiziertes und geschultes Personal und unter strikter Beachtung der Vorgaben der Montageanleitung erfolgen! Eine nicht fachgerechte, abweichend von den Herstellervorgaben ausgeführte Montage kann zu Mängeln und Schäden am Produkt führen und seine dauerhaft sichere Befestigung und damit auch die Sicherheit der Benutzer gefährden. Die Haftung des Herstellers ist, in Fällen fehlerhafter Montage für ggf. daraus resultierender Mängel und Folgeschäden, ausgeschlossen.
- Überprüfen Sie die gelieferten Teile anhand des Lieferscheins auf Vollständigkeit und Transportschäden.
- Bei Beschädigung oder Verlust einzelner Teile, wenden Sie sich an den zuständigen Händler.
- Es wird davon ausgegangen, dass Sie zuvor mittels der Aufmaßanleitung für die Produkte alle notwendigen Maße exakt ermittelt haben.

Produktsicherheit

Das System entspricht dem Stand der Technik und den sicherheitstechnischen Regeln, zum Zeitpunkt der Auslieferung.

Nicht bestimmungsgemäße Verwendung

Gefährdungen können auftreten, wenn z. B.:

- das System unsachgemäß montiert oder gewartet wird.
- die Sicherheits- und Montagehinweise nicht beachtet werden.
- unsachgemäße Montage bzw. nicht ausreichende Befestigung vorliegt.
- das maximale Gewicht der Türen überschritten wird.
- unsachgemäße Stoß- und Fallbelastungen oder sonstige Zusatzlasten an den Beschlägen zur Wirkung kommen.
- die Beschläge im Außenbereich eingesetzt werden.
- Körperteile oder Gegenstände bei der Benutzung des Systems in Schließkanten oder in den Lauf geraten.
- das System nicht bestimmungsgemäß verwendet wird.

Bauliche Veränderungen

Bauteile, die nicht als Zubehör angeboten werden, dürfen nur mit Genehmigung Ihres Händlers angebracht werden!

Technische Änderungen vorbehalten.

Haftung

Gemäß der im „Produkthaftungsgesetz“ definierten Haftung des Herstellers (§4 ProdHG) für seine Produkte sind die in diesem Heft angeführten Informationen zu beachten. Die Nichtbeachtung entbindet den Hersteller von seiner Haftungspflicht.

Product information

This manual is part of the delivered product and describes the safe and proper use.

Preparation

- This manual is part of the product and describes the safe and proper installation of the system. Please read the instructions carefully before installation
- Please note that the assembly should only be done by qualified and trained staff in strict compliance with all details indicated in the assembly instruction! Improper installation in variation from manufacturer's specification may cause defects and danger, thus endangering the safe fixing of the product as well as the safety of the prospective user. The liability of the manufacturer shall be excluded in case of defects and consequential damages resulting from incorrect assembly of this product.
- Please check the completeness of the delivered parts and check carefully if any transport damages are visible.
- If any parts are damaged or lost, please immediately contact the responsible supplier.
- It is assumed that you have exactly identified all cutting dimensions according to the measurement instruction.

Product safety

The System complies with the prior of the art and the authorized safety rules at the time of delivery.

Incorrect use

Risk or danger may occur in the following cases:

- the system has improperly been installed or maintained
- the safety and installation instructions have not been followed.
- after improper installation or inadequate fixing (e.g. to parts of buildings)
- the maximum weight of the doors has been exceeded.
- improper shock and case loads or other additional loads on the fittings have occurred
- the fittings have been used outside.
- body parts or objects got into the closing edges or door runnings during use of the door wing.
- the door system is not used as intended.

Structural modifications

Components that are not offered as accessories may only be attached with the approval of your supplier!

Subject to technical changes.

Liability

As defined in the „Law of Liability for Products“ (§4 Prod-HG), for the liability of the manufacturer, for his products, the information in this booklet has to be regarded. The disregard of this manual, releases the manufacturer from his liability.

Zubehör

Erhältlich in den Farben

Champagner gebürstet
Kupfer gebürstet
Schwarz gebürstet

Accessories

available colors

champagne brushed
copper brushed
black brushed

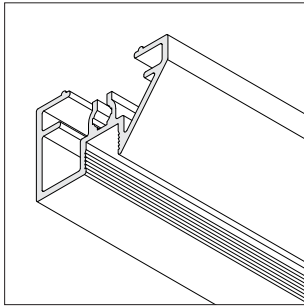

1_ 11.02.9xx

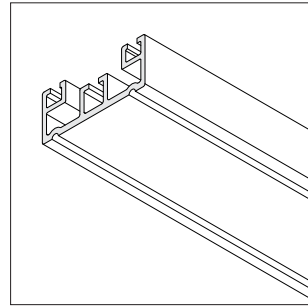

2_ 11.03.9xx

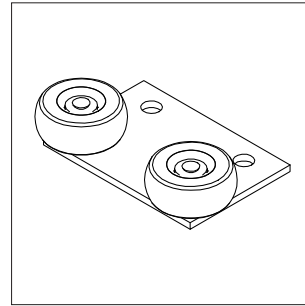

3_ 10.01.019

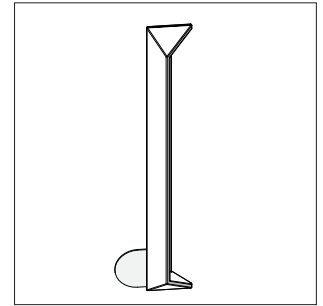

4_ 10.11.09x

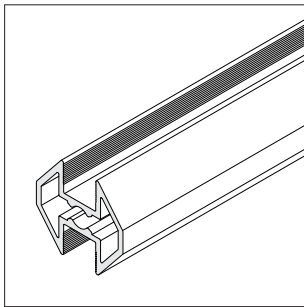

5_ 11.22.9xx

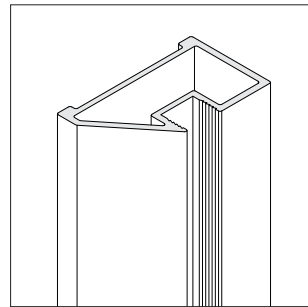

6_ 11.11.9xx

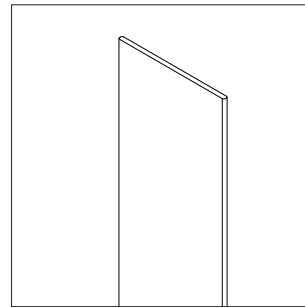

7_ 11.21.9xx

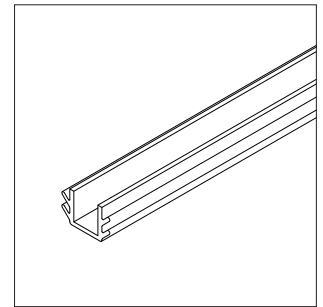

8_ 10.07.0xx / 10.07.1xx

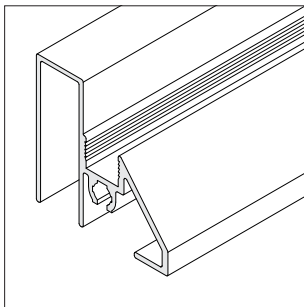

9_ 11.04.9xx

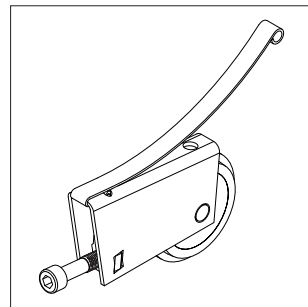

10_10.01.120

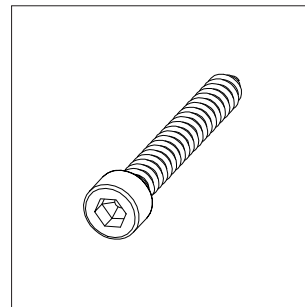

11_10.07.112

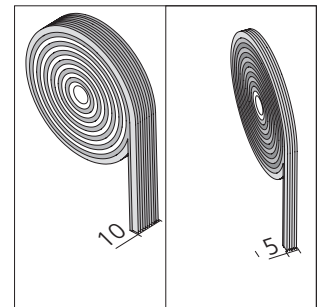

12_10.07.220 10.07.227

Querprofil oben Facet asym.

Aufsatzprofil Facet GT & FE

obere Rolle Holztür S42/S1200

Griff Facet

Sprosse Facet sym.

Senkrechtprofil Facet asym.

Blende Senkrechtprofil Facet

Einfassprofil

Querprofil unten Facet

untere Laufrolle inkl. Antijump, Schraube 30 mm

Rahmenverbindungsschraube, VA-Stahl, 32 mm

Dichtungsbürste 4x10 mm / 4x5 mm

o. Abbildung

Klebeband 25 mm x 50 lfm

Bohrschablone Sprosse

1 top rail Facet asym.

2 add-on profile Facet SD + FE

3 middle top roller / wooden door S42/S1200

4 handle Facet

5 dividing rail Facet sym.

6 stile Facet asym.

7 cover stile Facet

8 gasket

9 bottom rail Facet asym.

10 bottom roller incl. antijump, 30 mm screw

11 frame screws 6,3 x 32mm, stainless steel

12 dust excluding brush 4x10 mm / 4x5 mm

w/o illustration

25.12.041 double side tape 25 mm x 50 m

30.14.033 drilling template dividing rail

Zubehör

Erhältlich in den Farben

Champagner gebürstet
Kupfer gebürstet
Schwarz gebürstet

Accessories

available colors

champagn brushed
copper brushed
black brushed

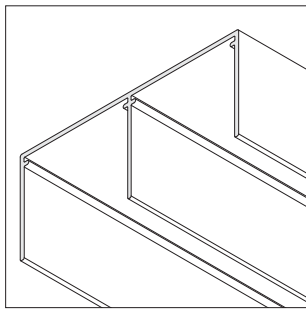

1_ 12.05.0xx

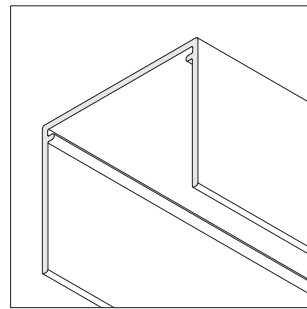

2_ 12.15.0xx

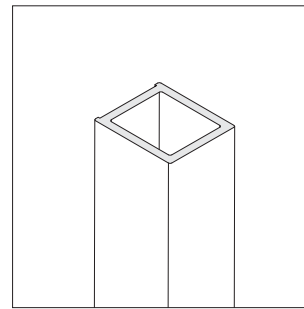

3_ 12.23.0xx

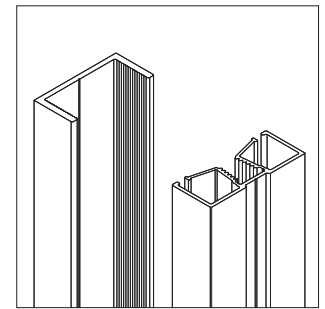

4_ 14.41.0xx & 14.43.0xx

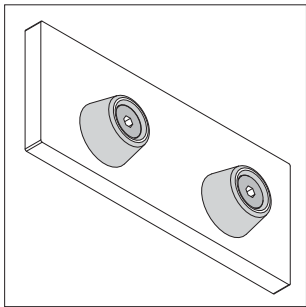

5_ 10.09.29x

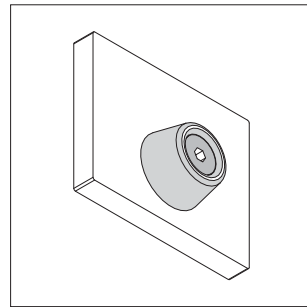

6_ 10.09.19x

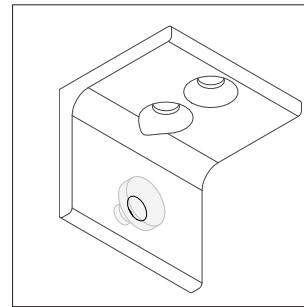

7_ 10.08.32x / 10.08.495

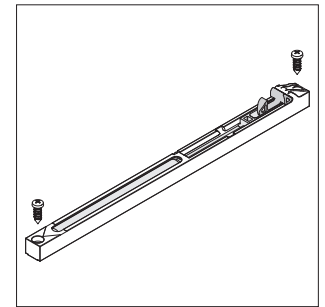

8_ 10.01.6xx

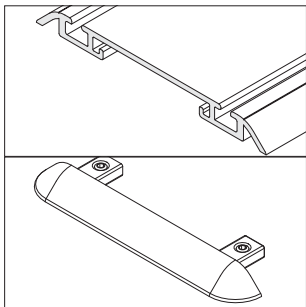

9_ 14.08.0xx & 10.09.11x

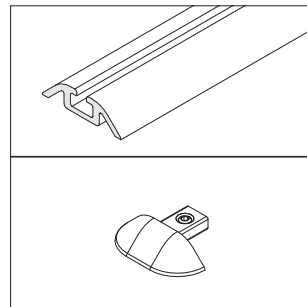

10_ 14.56.0xx & 10.09.06x

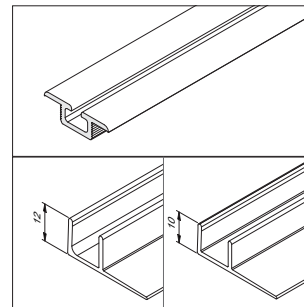

11_ 14.48.0xx & 14.7x.010

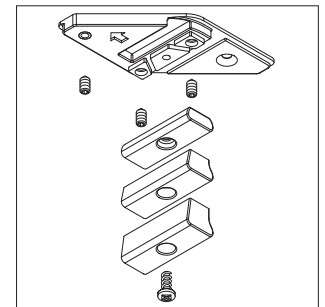

12_ 10.01.692

DS 2L gerade S42 40 mm

DS 1L gerade S42 40 mm

Wandanschlag (Sprosse S42 aufg. vertik. 12 mm)

Wandanschluß Grundprofil 1 L - S42

Wandanschluß Aufsteckpr. 1 L - S42

Blende S42 mm 2 L gerade f. Endstopper

Blende S42 mm 1 L gerade

Deckenschienenendstopper S42

Gleittürbremse 315

BS 2L aufgesetzt geschl. S42

Bodenschienenabschluss S42

Bodenschiene 1 L aufges.

Bodenschienenabschluss 1 L

BS 1 L eingel. o. Fl. 20 mm

Fliesenschiene 12 mm

Fliesenschiene 10 mm

Positionshalter GTB S42 mit Aufsatz

1 top track double S42 straight

2 top track single S42 straight

3 wall stop (div. rail S42 glued, vert. 12 mm)

4 ground profile wall conn. S42,
cover profile wall conn. S42, single

5 end cap S42 mm, double, straight

6 end cap S42 mm, single, straight

7 stopper for top track S42 mm, single

8 sliding door brake 315

9 bottom track doub., surf. closed
end cap f. bottom tracks S42 mm

10 bottom track single, surface
end cap f. bottom track single

11 bottom track single, 20 mm
tile track 12 mm
tile track 10 mm

12 positioning for sdb S42 with top cover

Zubehör

Accessories

o. Abbildung

Einfassprofil 4 mm hell

Einfassprofil 5 mm hell

Einfassprofil 6 mm hell

Einfassprofil 7 mm hell

Einfassprofil 8 mm hell

Einfassprofil 4 mm anthrazit

Einfassprofil 6 mm anthrazit

Einfassprofil 7 mm anthrazit

Einfassprofil 8 mm anthrazit

Bohrschablone Sprosse

(10.07.031)

(10.07.032)

(10.07.033)

(10.07.029)

(10.07.034)

(10.07.131)

(10.07.133)

(10.07.129)

(10.07.134)

(30.14.033)

w/o illustration

4 mm gasket all series transparent

5 mm gasket all series transparent

6 mm gasket all series transparent

7 mm gasket all series transparent

8 mm gasket all series transparent

4 mm gasket all series dark

6 mm gasket all series dark

7 mm gasket all series dark

8 mm gasket all series dark

drilling template dividing rail

Explosionsdarstellung

Exploded view

Facet System

Facet System

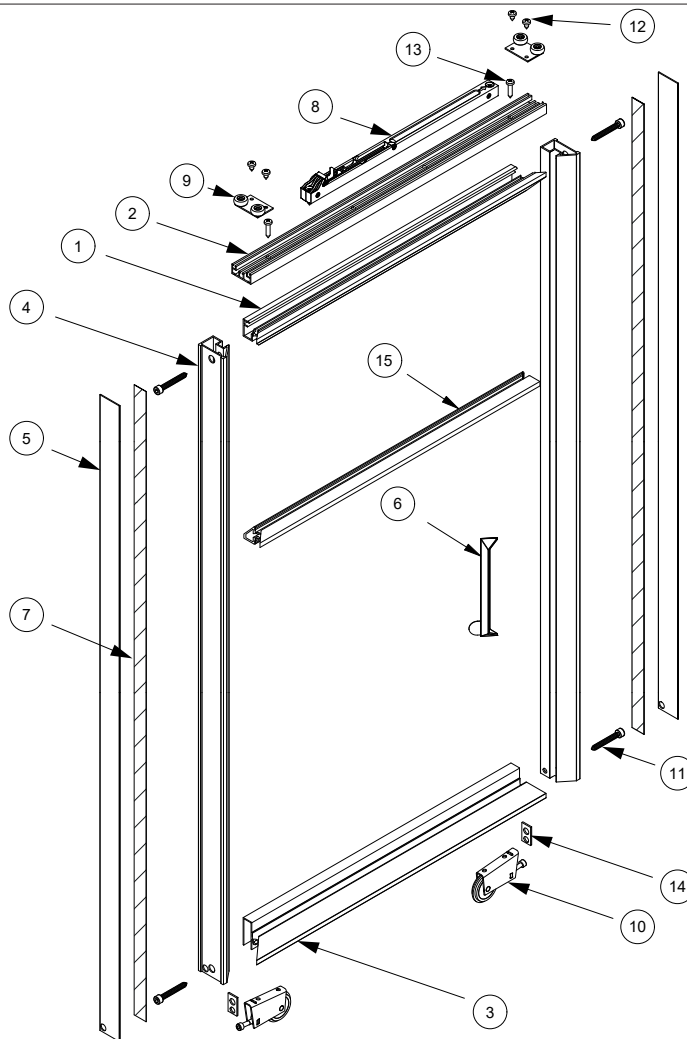

Pos.	Art.- Nr.:	Item no:	Stückliste	Parts list	Menge	Quantity
			Bezeichnung	Description		
①	11.02.9xx		Querprofil oben Facet asy.	top rail Facet asym.	1	
②	11.03.9xx		Aufsatzprofil Facet GT & FE	add-on profile Facet SD + FE	1	
③	11.04.9xx		Querprofil unten Facet	bottom rail Facet asym.	1	
④	11.11.9xx		Senkrechtprofil Facet asy.	stile Facet asym.	2	
⑤	11.21.9xx		Blende Senkrechtprofil Facet	cover stile Facet	2	
⑥	10.11.090		Griff Facet	handle Facet	1	
⑦	25.12.041		Klebeband 25 mm x 50 lfm	double side tape 25 mm x 50 m	2	
⑧	10.01.6xx		Gleittürbremse 315	sliding door brake / door weight xx kg / 315	1	
⑨	10.01.119		obere Rolle Holztür S42 / S1200	middle top roller / wooden door S42 / S1200	2	
⑩	10.01.120		untere Laufrolle inkl. Antijump, Schraube 30 mm	bottom roller incl. antijump, 30mm screw	2	
⑪	10.07.012		Rahmenverbindungsschraube, VA-Stahl, 32mm	frame screws 6,3 x 32mm, stainless steel	4	
⑫	10.01.007		DIN 7981 ISO7049 - 4,8 x 9,5	tapping screw pan head with cross recess	4	
⑬	10.11.099		DIN 7981 ISO7049 - 4,8 x 22	tapping screw pan head with cross recess	2	
⑭	27.01.070		Stanzlochverstärkung 21,5mm	reinforcement f.punching holes 21,5mm	2	
⑮	27.01.070		Sprosse Facet sym.	dividing rail Facet sym	1	

Abzugsmaße

Cutting dimensions

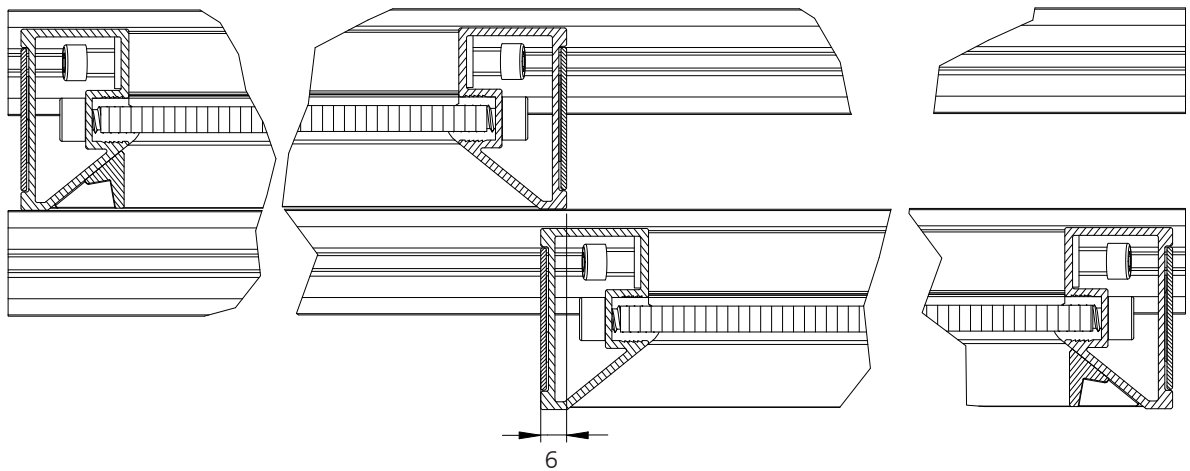
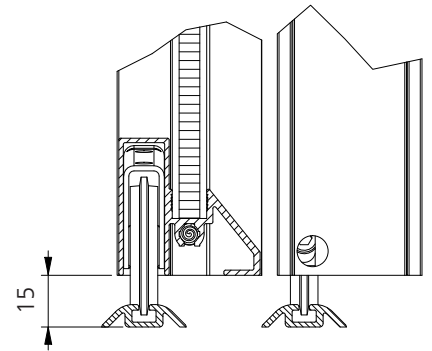
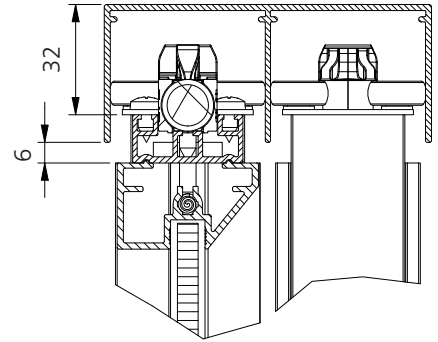
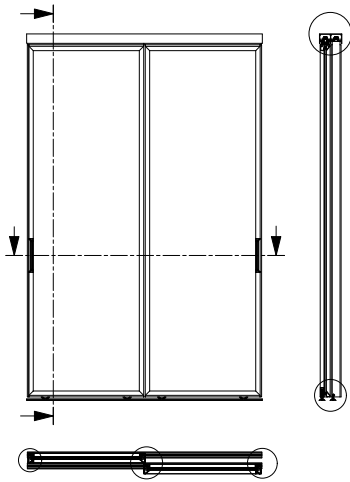

Abzugsmaße

Cutting dimensions

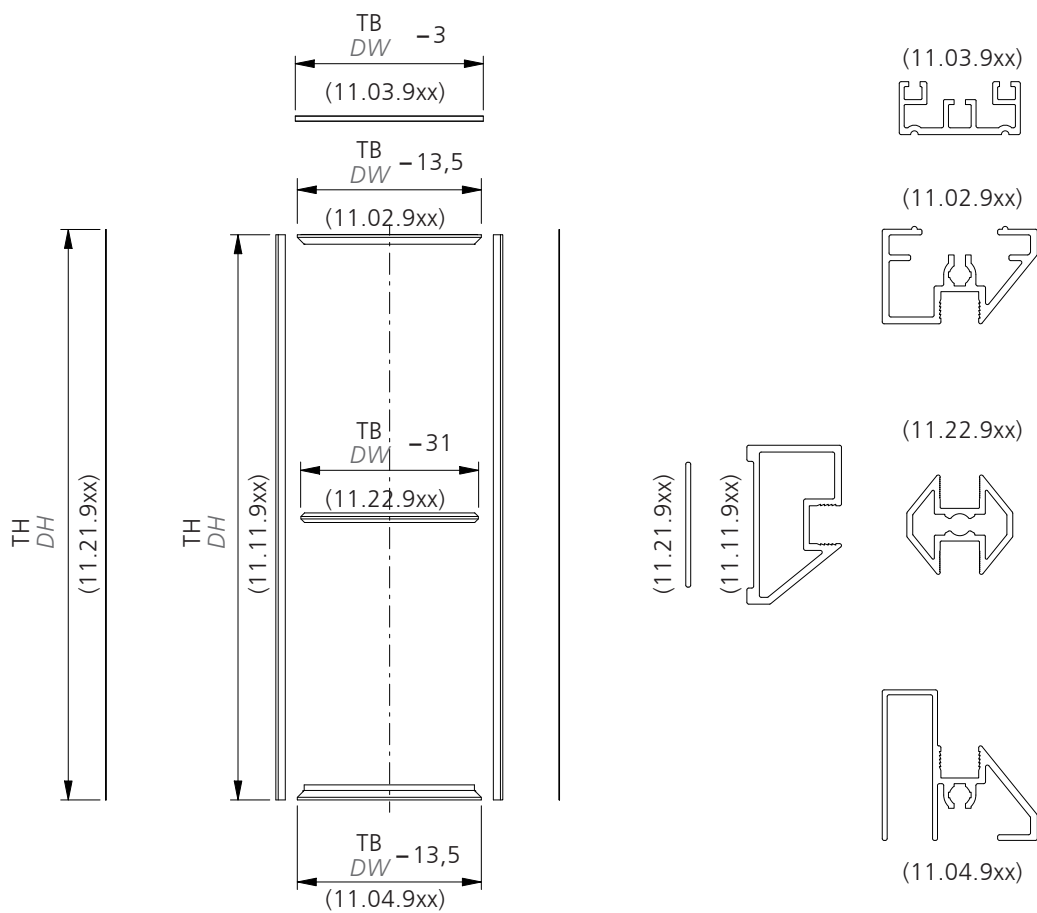
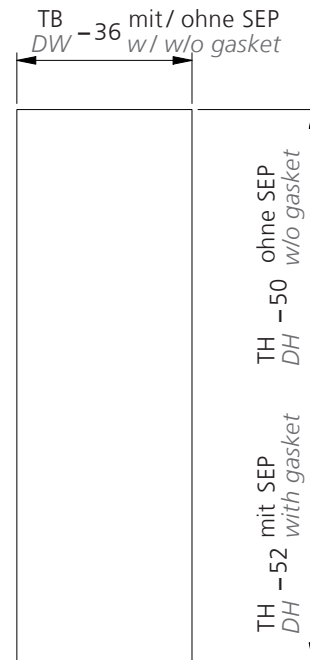

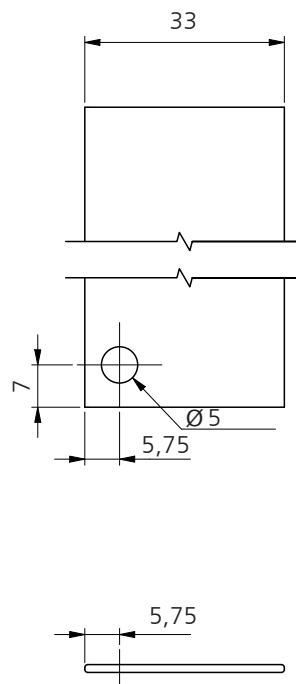
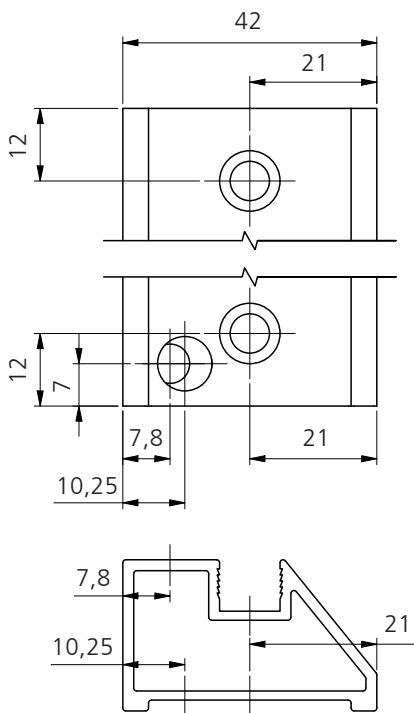
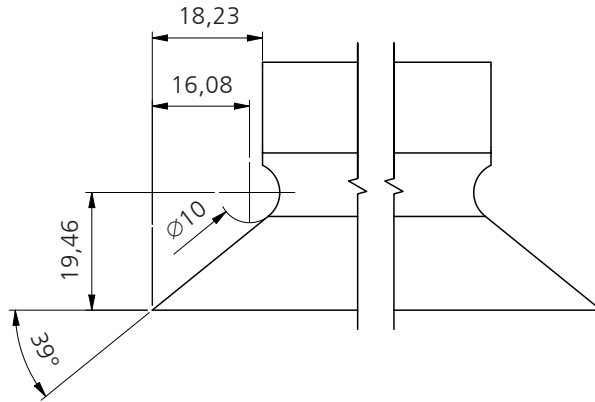
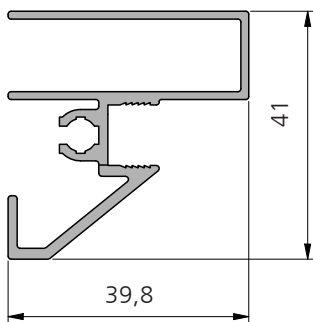
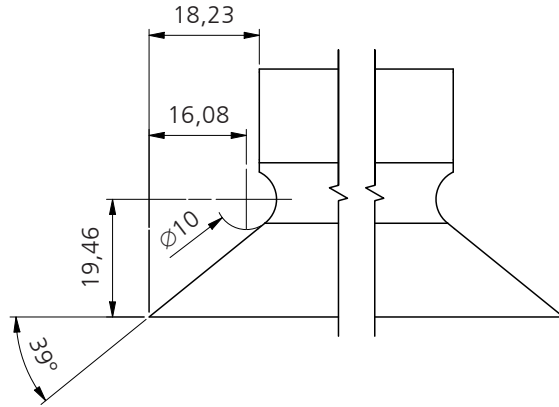
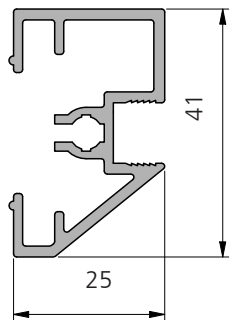

Optimale Ergebnisse sind durch Probefräsen zu ermitteln, gegebenenfalls sind die Maße dem Produktionsprozess anzupassen.



optimum results are to be determined by trial milling, if necessary, the dimensions must be adapted to the production process.

Zusammenbau

Assembling

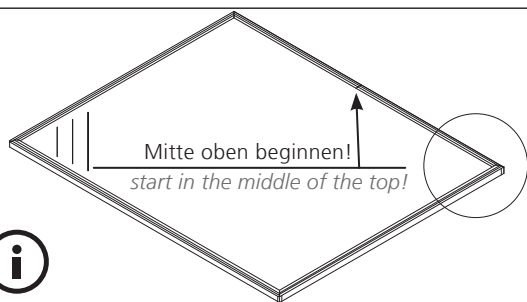

Spiegeleinfassprofil für Füllungen unter 10 mm Stärke!
gasket is only for panels under 10 mm thickness!

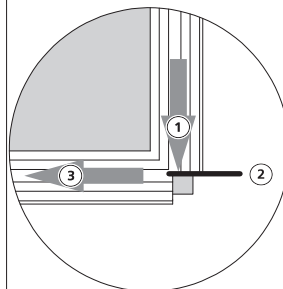

- ① Spiegeleinfassprofil leicht spannen
tighten the gasket with gentle tension
- ② kurz vor der Ecke einschneiden
cut in just in front of the corner
- ③ unter leichter Spannung herumziehen!
pull it around under gentle tension!

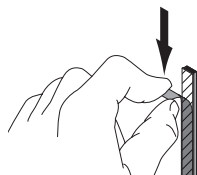
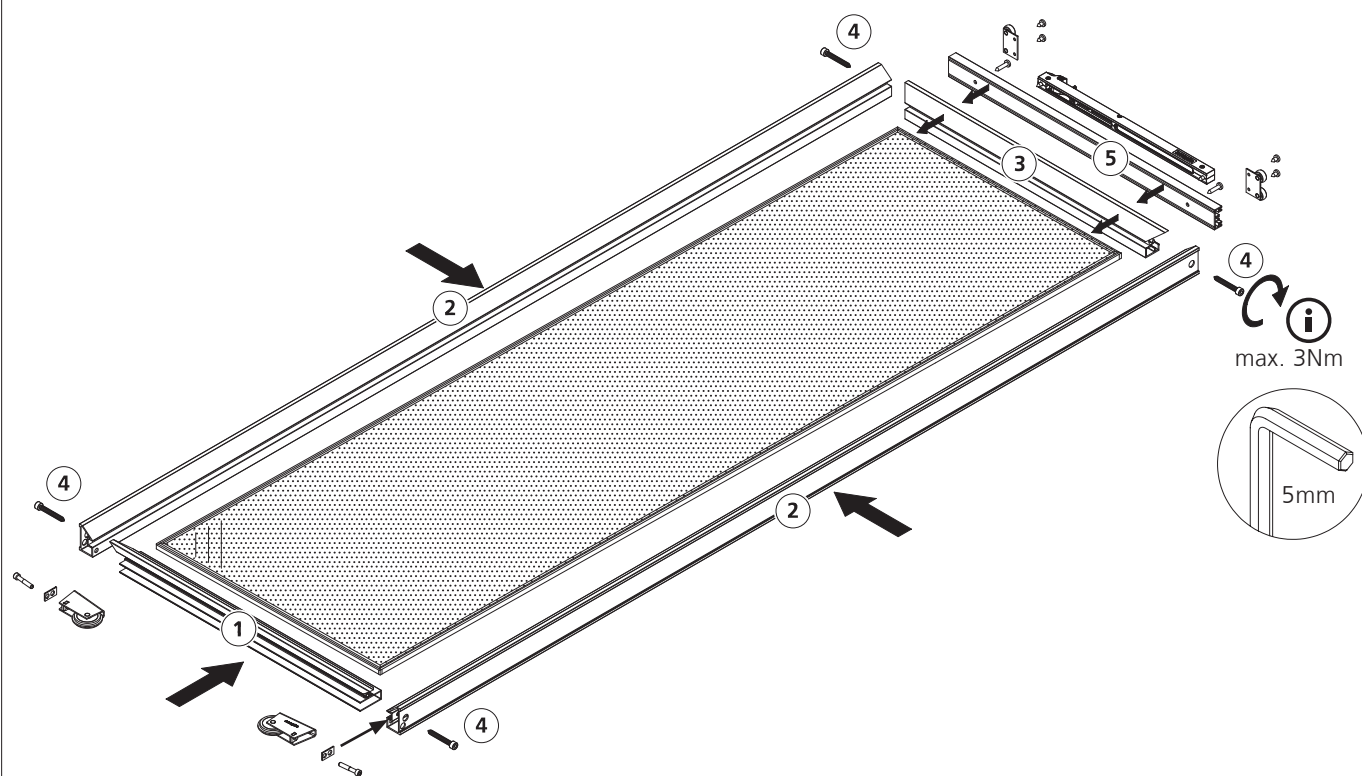

Klebeband 25mm 25.12.041
double side tape

Blende Senkrechtprofil Facet
cover stile Facet

